

## Mixer de construcții 180l 230V



**Instrucțiuni de utilizare**  
Traducerea instrucțiunilor originale

## **REGULI DE SIGURANȚĂ**

### **Familiarizarea cu mixerul**

Citiți instrucțiunile de utilizare și familiarizați-vă cu semnele și etichetele informative amplasate pe betonieră. Familiarizați-vă cu funcțiile și limitările de utilizare ale acesteia, precum și cu pericolele specifice asociate. Citiți cu atenție instrucțiunile de utilizare înainte de a utiliza betoniera.

### **Menținerea siguranței**

Nu utilizați mixerul sub influența drogurilor, alcoolului sau a oricărui medicament care ar putea fi afectează abilitățile. Nu utilizați mixerul într-o stare de oboseală sau de lipsă de concentrare, care este necesară pentru munca dumneavoastră. Acordați atenție la munca efectuată. Folosiți bunul simț.

### **Evitarea situațiilor fără patch-uri**

Asigurați-vă că aveți condiții de lucru adecvate. Păstrați zona de lucru ordonată, aceasta trebuie să fie, de asemenea, bine luminată. Dezordinea încurajează accidentele. În zona de lângă malaxor nu trebuie să existe obstacole, grășime, ulei, gunoaie sau alte resturi care ar putea face ca lucrătorii să cadă în piesele în mișcare. Mixerul trebuie utilizat numai pe o suprafață dură, plană, care va putea să susțină mixerul și conținutul său și să împiedice răsturnarea acestuia.

Nu mutați mixerul. Mixerul de beton este conceput pentru producerea de beton, mortar și ipsos. Acesta nu este adecvat pentru amestecarea substanțelor inflamabile sau explozive. Nu îl utilizați în prezența vaporilor, solvenților sau a altor lichide inflamabile care ar putea provoca pericol de explozie sau de incendiu.

### **Controlul mixerului**

Verificați mixerul înainte de a-l porni. Capacele trebuie să fie în stare bună. Nu porniți mixerul cu capacul motorului scos. Înainte de fiecare utilizare, verificați dacă toate șuruburile și piulițele strânse, în special cele care protejează capacele și sistemul de acționare. Vibrațiile din timpul agitării pot slăbi șuruburile și piulițele. Ar trebui să se obișnuiască să se verifice dacă uneltele de reparații, lopețile, mistrițele și alte unelte/echipamente au fost îndepărtate din zonă înainte de a inspecta malaxorul. Înlocuirea pieselor deteriorate, lipsă sau defecte trebuie să se facă înainte de utilizare. Păstrează etichete curate cu informații importante. Înlocuiți etichetele deteriorate și completați etichetele defecte.

## **REGULI DE SIGURANȚĂ**

### **Haine de lucru**

Nu purtați haine largi, coliere sau bijuterii (inele, ceasuri de mână). Acestea se pot prinde cu privire la piesele în mișcare. În timpul funcționării, se recomandă mănuși de protecție, izolatoare electrice și încălțăminte antiderapantă. Pentru a vă proteja împotriva tragerii în mașină, se recomandă să folosiți o cască pentru a vă proteja părul lung. Atunci când lucrați în medii cu praf, se recomandă să purtați o mască de protecție sau un aparat de respirație. Purtați întotdeauna ochelari de protecție pentru lucru și/sau ecrane faciale. Ochelarii de protecție obișnuiți nu îndeplinesc funcțiile de siguranță ale ochelarilor de protecție.

### **Cablu de alimentare**

Nu lăsați niciodată mixerul conectat la priză nesupravegheat. Nu trageți niciodată de cablu. Cablul trebuie protejat împotriva căldurii, a uleiului și a marginilor ascuțite.

### **Cabluri de extensie**

Lungimea cablurilor de prelungire nu trebuie să depășească 50 de metri. Pentru a asigura condiții corecte de curent către motor, la 230V, acesta trebuie să aibă o secțiune transversală de 1,5 mm<sup>2</sup>. Utilizarea necorespunzătoare a cablurilor de prelungire poate duce la funcționarea ineficientă a mixerului, ceea ce poate contribui la supraîncălzirea și deteriorarea motorului.

Folosiți numai cabluri care respectă specificația H07RN-F și care sunt utilizate ca cabluri de extensie pentru utilizare în exterior. Nu utilizați conexiuni cu izolație necorespunzătoare. Conexiunile trebuie să fie realizate din materiale de protecție adecvate pentru utilizarea în exterior. Asigurați-vă că toate conexiunile cu cablul prelungitor sunt uscate și sigure. Este necesar să vă asigurați că cablul prelungitor este așezat corect. Acesta nu trebuie să fie plasat în lichide, pe margini ascuțite și pe locuri prin care pot trece vehicule. Evitați încurcarea cablului prelungitor sub mixer. Cablul prelungitor trebuie scos complet, altfel se va supraîncălzi și poate lua foc.

### **Evitarea deteriorării electrice**

Verificați dacă sistemul electric are o protecție adecvată și este compatibil cu sistemul de alimentare și frecvența motorului.

Când stați în, lângă sau pe un loc umed nu porniți sau opriți. Nu utilizați mixerul în locuri umede sau în condiții de ploaie sau expuse la ploaie. Evitați contactul părților corpului cu suprafețe împământate, radiatoare, cuptoare și frigider. Când introduceți sau scoateți ștecherul, asigurați-vă întotdeauna că degetele nu ating pinii metalici ai ștecherului.

## **Persoane și copii**

Împiedicați persoanele neautorizate să se afle în apropierea mixerului. Nu permiteți copiilor să țină în jurul castronului, cățărându-se, sărind pe el, dar punând ceva în el.

## **REGULI DE SIGURANȚĂ**

### **Nu vă supraestimați opțiunile.**

Când umpleți și goliți mixerul, stați întotdeauna ferm, pe un teren solid și păstrați echilibrul. Nu stați niciodată pe mixer. Dezechilibrarea mixerului sau contactul accidental cu piesele în mișcare poate provoca răni grave. Niciun obiect nu trebuie să fie depozitate în apropierea sau deasupra mixerului.

### **Prevenirea accidentelor**

Țineți-vă mâinile departe de piesele în mișcare. Nu așezați niciun instrument, cum ar fi o lopată, pe tambur în timp ce mixerul este în funcțiune. Nu vă puneți mâinile în spațiul dintre cadre atunci când mixerul este în funcțiune.

### **Nu supraîncărcați dispozitivul**

Activitatea unui malaxor este întotdeauna mai bună și mai sigură atunci când acesta este utilizat în conformitate cu condițiile pentru care a fost proiectat. Lucrați întotdeauna în zona de lucru. Dacă tamburul este plin, nu porniți motorul.

Nu utilizați mixerul într-un scop pentru care nu este destinat. Mixerul nu poate fi tractat de niciun fel de vehicul.

### **Nu lăsați mixerul în funcțiune nesupravegheat.**

Nu manipulați mixerul până când acesta nu se oprește complet

### **Deconectați**

Nu deschideți niciodată capacul motorului înainte de a scoate fișa electrică a mixerului. Deconectarea de la alimentarea cu energie electrică trebuie să se facă atunci când mixerul nu funcționează, înainte de a muta, regla, schimba piese, curăța sau lucra la mixer. Înainte de a efectua lucrări de întreținere a citiți manualul tehnic.

### **Întreținerea mixerului**

Mixerul trebuie curățat imediat după terminarea lucrărilor. Pentru o funcționare bună și

sigură, mixerul trebuie să fie păstrat curat. Pentru întreținere trebuie utilizate numai următoarele  
piese de schimb originale furnizate de producător.



## Protecția mediului

Materialul rămas trebuie eliminat exclusiv de către întreprinderea care îl colectează sau manipulat în conformitate cu legislația în vigoare în țara de utilizare a mixerului. Nu aruncați reziduurile în canalizare, în sol sau în apă.

## Depozitare

Atunci când nu este utilizat, mixerul trebuie depozitat într-un loc uscat pentru a-l proteja de coroziune. Pentru a preveni o posibilă pornire, mixerul trebuie ținut departe de accesul copiilor și al persoanelor neautorizate.



Număr de model	JS140L	JS160L	JS180L	JS200L	JS230L	JS260L
Motor	850W S6 30%	1050W S6 30%	1250W S6 30%	1250W S6 30%	1350W S6 30%	1400W S6 30%
Cantitatea de beton	140 litri	160 litri	180 litri	200 litri	230 litri	260 litri
Diametrul găurii	375 mm	375 mm	375 mm	375 mm	375 mm	375 mm
Viteza tamburului	27,7/min	29.5/min	29.5/min	29.5/min	29.5/min	29.5/min
În aer liber dimensiuni	D	1200mm	1260mm	1260mm	1260mm	1260mm
	Ș	710mm	850mm	850mm	850mm	850mm
	V	1400mm	1350mm	1400mm	1450mm	1550mm
Greutate	62 kg	65 kg	72 kg	79 kg	82 kg	85 kg

## Specificații privind conexiunile electrice

Mixerul este fabricat în clasa de izolație 2 și are un indice de protecție de IP45D. Izolația va rămâne eficientă atunci când se folosesc izolatorii originali pentru a repara mixerul și când se mențin distanțele de izolație originale.

Izolația dublă elimină necesitatea unui cablu de alimentare cu trei fire împământate și alimentarea cu împământare. Pentru echipament se pot utiliza 2 cabluri de prelungire cu izolație dublă, cu două sau trei nuclee.

*Pentru o tensiune de 230V, se recomandă utilizarea unui întrerupător de circuit [., RCD "]. În*

*cazul în care se utilizează un cablu de protecție, acesta trebuie conectat direct la întrerupătorul de circuit.*



## Conținutul pachetului

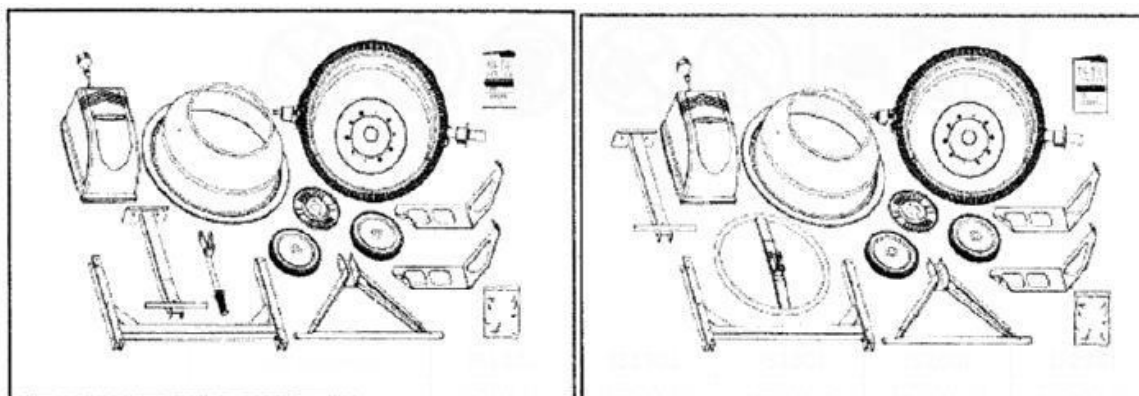

Model cu

pârghie de înclinare Model cu roată de rotire





## Instalare

### Stand:

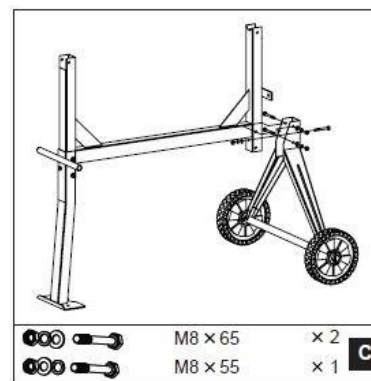
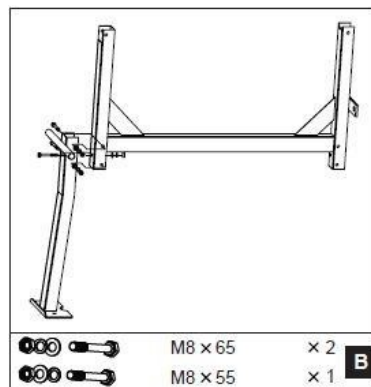
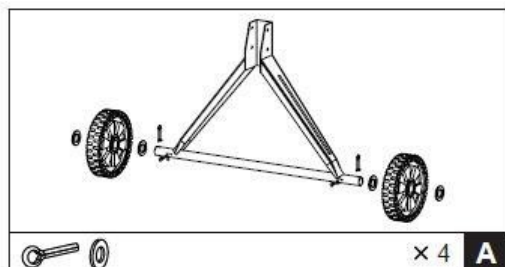

1. Cu rulmentul introdus în orificiul interior al fiecărei încrucișări, așezați o șaibă plată, apoi o roată, apoi o altă șaibă plată. Introduceți cel de-al doilea știft filetat în găurile de pe linia mediană din exteriorul fiecărei șaibe plate. Îndoți fiecare parte a știftului în exterior, astfel încât să nu cadă.

2. După ce ați așezat cadrul pe o parte, fixați suportul așa cum se arată în imagine. Introduceți cele două șuruburi M8X65 prin una dintre găuri, apoi șaibele plate, șaibele și piulițele pe cealaltă parte. Înșurubați șurubul M8X55 și șaibele de blocare și plasați piulița plată pe cadru.

Strângeți.

3. Rotiți cadrul pentru a monta suportul axei cu roțile.

4. Asigurați-vă că toate șuruburile și piulițele sunt strânse.

### Partea inferioară a tamburului:

1. Așezați cu grijă partea inferioară a tamburului cu mânerul pe suport, așa cum se arată în figura, astfel încât blocurile de rulmenți să alunece în canalele de pe suporturile laterale. Arborele cu cea mai mare diametrul trebuie să se afle pe partea laterală a raftului.

2. Pe fiecare parte ar trebui să existe găuri în partea later suport plasat în linie cu găurile de pe blocul de rulmenți. Introduceți un șurub M8X65 pe o parte, urmat de o șaibă plată și o piuliță pe cealaltă parte.

Strângeți cu o cheie

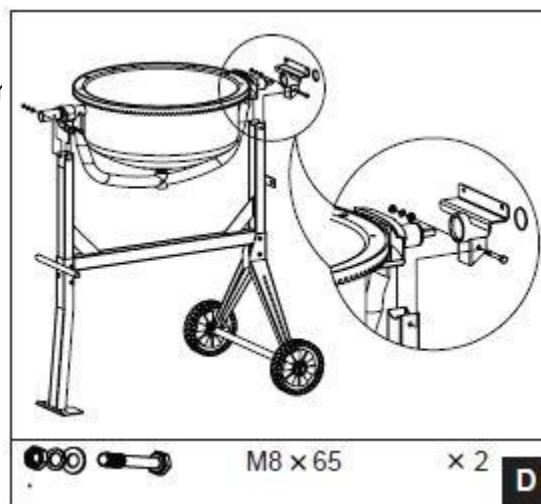

### Cuțite de amestecare

Montați fără strângere lamelele de amestecare în partea de jos a tamburului, așa cum se arată. Există găuri în plăcuța tamburului în care puteți introduce șurubul m8X20

afară. Din interior, glisați pe șaiba de piele, șaiba, șaiba de siguranță și piulița. Șaiba de piele trebuie plasată sub cuțit, direct lângă tambur.

**NOTĂ:** Există două săgeți pe partea superioară și inferioară a tamburului pentru a indica orientarea acestora. În cazul în care probleme cu poziționarea corectă a paletelor de agitare, poate fi utilă montarea temporară a părții superioare și rotiți-o astfel încât obiectele să fie față în față.

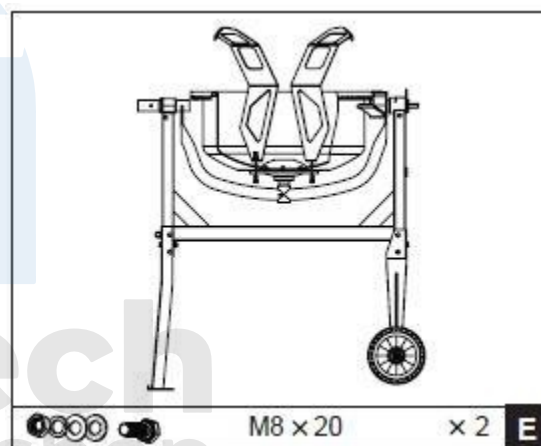

### Partea superioară a tamburului

1. Așezați partea de sus a tamburului pe partea de jos și asigurați-vă că găurile de montare și săgețile sunt liniare între ele.
2. Introduceți un șurub M6X16 în fiecare dintre găurile de pe jantă. Fixați fiecare șurub de dedesubt cu o șaibă plată, o șaibă și o piuliță. Asigurați-vă că strângeți pas cu pas.
3. Fixați ferm lamelele de amestecare în partea superioară a tamburului prin introducerea a două șuruburi Phillips M8X16 din exterior prin găurile din tambur.

4. În interior ar trebui să existe un tampon de piele între tambur și cuțit. Montați corect cuțitele de amestecare din interior folosind șaibe elastice plate și piulițe.

5. În cele din urmă, asigurați-vă că suporturile superioare și inferioare ale lamei de amestecare sunt bine strânse.



### Roată de comandă

1. Introduceți discul de blocare prin axul de pe partea laterală cu suportul de susținere și glisați discul de blocare astfel încât inelul să fie îndreptat spre interior, așa cum se arată în ilustrație. Fixați cu două șuruburi M8X20, fiecare cu piuliță și șaibe, de blocare și plate.

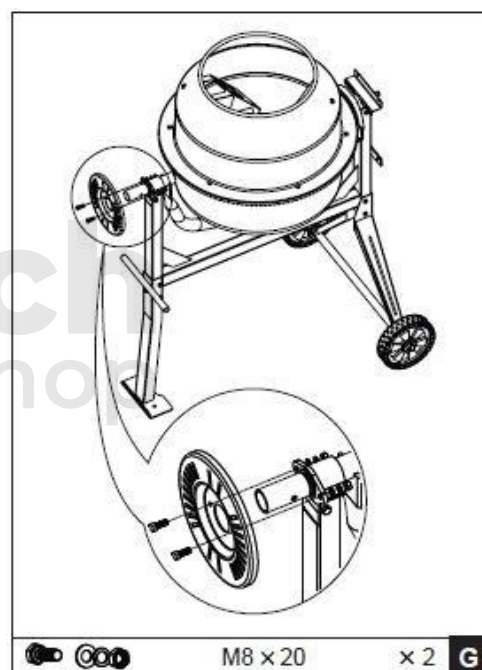

## Model cu pârghie de înclinare

2. Numai pentru modelul cu maneta de înclinare:

- Introduceți arcul în tubul pârghie. Ținându-l cu degetul înăuntru, plasați pârghia pe rola cu un diametru mai mare decât diametrul astfel încât arborele să susțină resortul.

Apăsați maneta până când găurile din suport sunt aliniate cu gaura de găurire. Introduceți șurubul M8X65, iar pe cealaltă parte, așezați șaiba de blocare și fixați-o cu piulița.

Strângeți piulița până la suport, dar nu prea tare pentru a împiedica pârghia să se rotească axial în raport cu șurubul.

## Model cu roată

2. Numai pentru modelul cu roți pliabile:

- Arcul este montat într-un suport pentru o instalare mai ușoară cu ajutorul unei plăci în formă de U.

Glisați roata pe arborele cu diametru mai mare până când găurile din suport se aliniază cu gaura găurită. Introduceți șurubul M8X65 și cealaltă parte cu șaiba plată, șaiba de blocare și piulița.

Strângeți piulița până la suport, dar nu prea tare pentru a împiedica roata să se rotească axial în raport cu șurubul. Eliberați resortul prin îndepărtarea plăcii în formă de U.

## Atenție!

Pârghia/roata trebuie să se deplaseze liber în raport cu axa șurubului, astfel încât blocul de susținere să nu se introducă/tragă din găurile din discul de blocare.

## Montarea motorului

Așezați canelura, glisați ansamblul de acționare pe pastork. Fixați ansamblul de acționare la cadru cu ajutorul a două șuruburi M8X65, fiecare cu o șaibă plată, o șaibă de blocare și o piuliță.

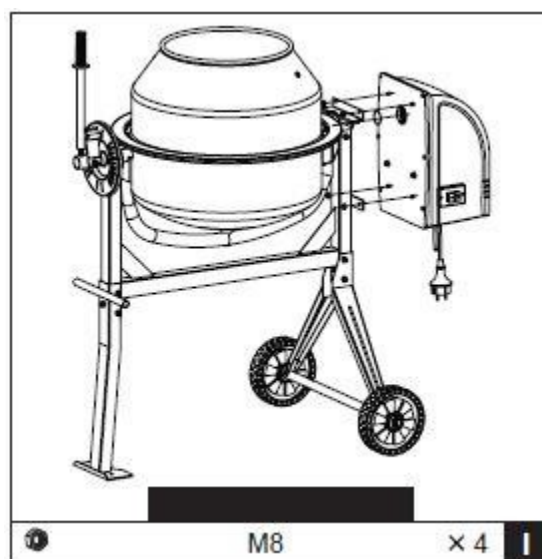
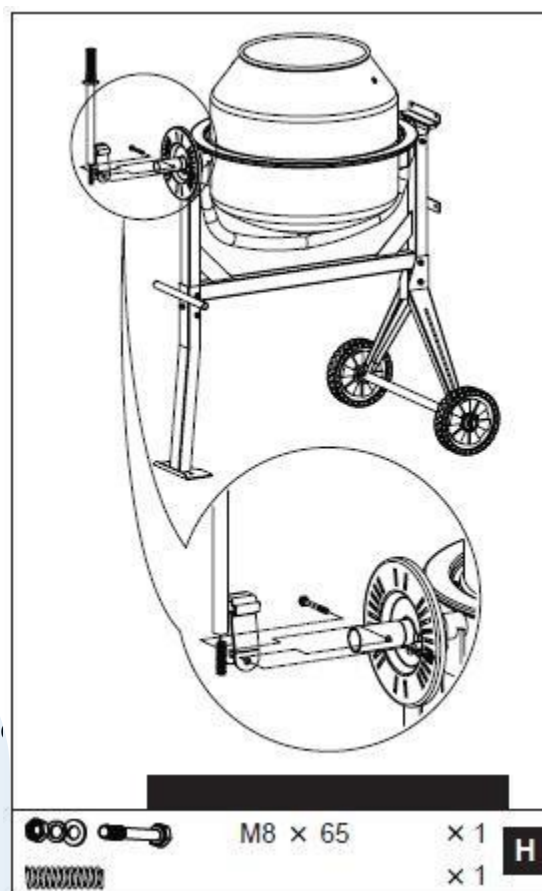

## Setarea tobei

Mecanism cu arc cu pârghie/ roată rotativă cu mecanism de blocare asigură un control ușor și convenabil al tamburului, care poate fi blocat în poziția de amestecare sau de descărcare.

Tamburul este blocat în poziția selectată prin blocarea unei pârghii autoblocante care ocupă un disc de blocare pe cadrul mixerului. Pentru a înclina tamburul, trageți maneta de înclinare spre  
au dat drumul la blocaj. Acest lucru permite pârghiei/roții să se rotească în aceeași direcție. Pentru a seta tamburul într-o anumită poziție, așezați blocajul în fața găurilor și eliberați ușor maneta și roata de înclinare pentru a seta tamburul în poziția selectată.

Rotiți roata/levierul până când maneta de blocare se angajează în discul de blocare de pe cadrul mixerului.

## Poziția de încărcare / amestecare

Posibilitatea de umplere / depozitare

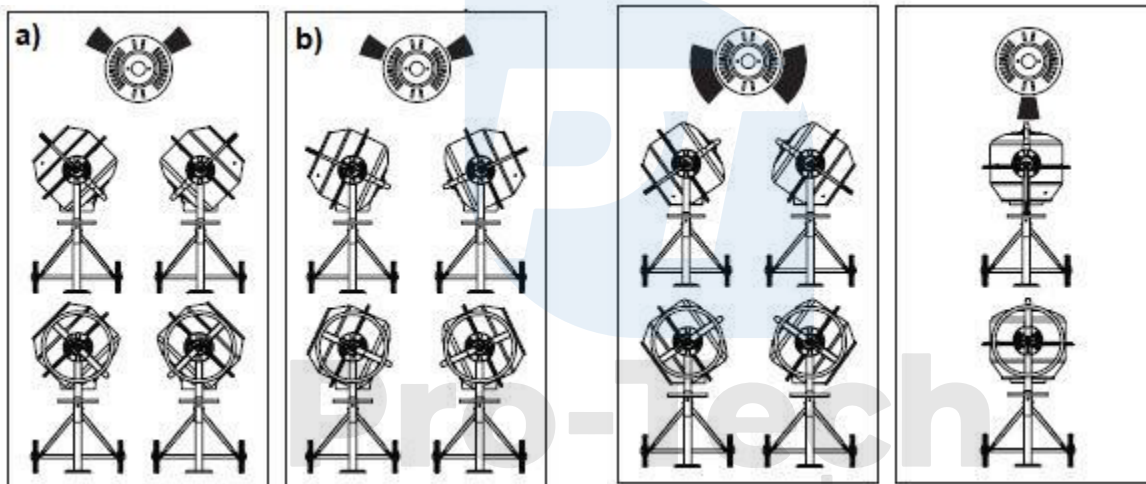

**(a)** Pentru mortar **b)** Pentru ciment/adezivi

## Locuri de muncă

Prelunghiți complet cablul de prelungire. Conectați-l la mixer înainte de a conecta fișa cablului la o priză electrică

Porniți întotdeauna mixerul înainte de a umple tamburul. Umpleți tamburul numai atunci când acesta se rotește.

Nu aruncați materiale în malaxor pentru a preveni lipirea lor de tambur. Adăugați materiale în cantități mici pe peretele tamburului.

**ATENȚIE !!!**

Motorul este echipat cu protecție termică

După ce motorul s-a răcit, protecția termică se oprește automat.

Cele mai bune rezultate sunt următoarele:

1. Se toarnă cantitatea necesară de pietriș în tambur.
2. Adăugați elementul dorit la tobă
3. Se toarnă cantitatea necesară de nisip în tambur
4. Turnați cantitatea necesară de apă în tambur.

### **Golire**

Goliți tamburul atunci când îl întoarceți.

### **Curățare**

Nu introduceți niciodată mâinile într-o rolă rotativă.

După fiecare zi de lucru, curățați bine mixerul pentru a-l păstra curat. Curățați bine mixerul după fiecare utilizare. Orice material depus și necurățat pe fundul tamburului crește riscul de depunere ulterioară a mortarului/betonului și reduce durata de viață a malaxorului. Betonul uscat trebuie să fie răzuit. Folosiți un amestec de pietriș de 1" și apă pentru a curăța tamburul. Nu folosiți niciodată cărămizi. Nu loviți niciodată tamburul cu o lopată sau un ciocan pentru a îndepărta mortarul/cimentul uscat.

Nu pulverizați și nu turnați niciodată apă peste capacul motorului, în special în orificiul de pe capacul motorului. Capacul este fabricat din PET, așa că păstrați-l întotdeauna curat. Nu-l curățați cu benzină sau cu substanțe chimice care ar putea deteriora grav capacul.

### **Instrucțiuni de întreținere**

Asigurați-vă întotdeauna că cablul de alimentare este deconectat înainte de a scoate capacul motorului. Curea de transmisie este tensionată uniform de către dispozitivul de tensionare cu arc. Aceasta nu necesită ajustare. Aplicați puțin lubrifianț pe ax. Rulmenții se află într-o etanșare permanentă.

Schema electrică și lista de piese furnizate în acest manual sunt doar de referință. Mixerul trebuie reparat numai de către personal tehnic calificat. Toate lucrările de întreținere la orice echipament electric trebuie efectuate de un electrician calificat.

